

バドミントン 組合せ

競技開始時刻 6月26日 9時20分
6月27日 9時10分

1 男子団体戦の組合せ

	第1試合	第2試合	第3試合	第4試合	第5試合
第1・第2・第3コート	岐阜 - 鳥羽	豊田 - 沼津	岐阜 - 豊田	鳥羽 - 鈴鹿	鈴鹿 - 沼津
第7・第8・第9コート	鈴鹿 - 豊田	岐阜 - 鈴鹿	鳥羽 - 沼津	岐阜 - 沼津	鳥羽 - 豊田

2 男子個人戦の組合せ (複)

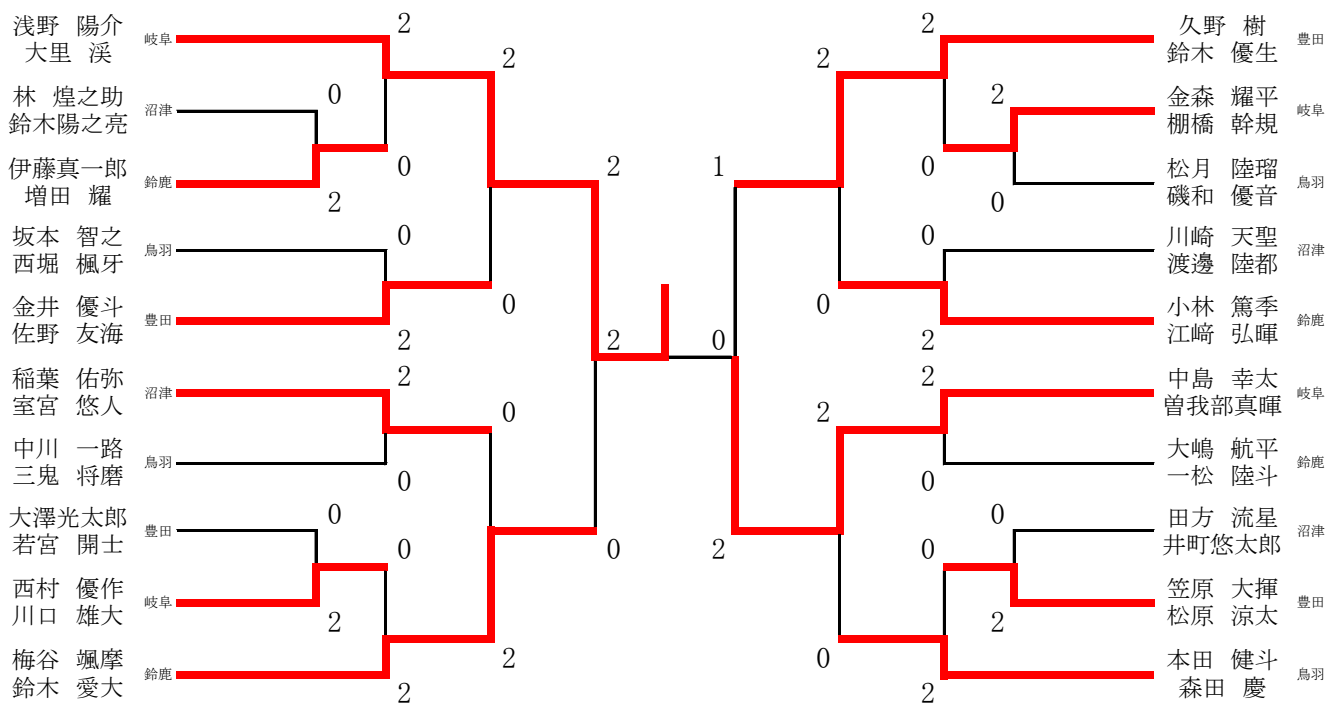

(単)

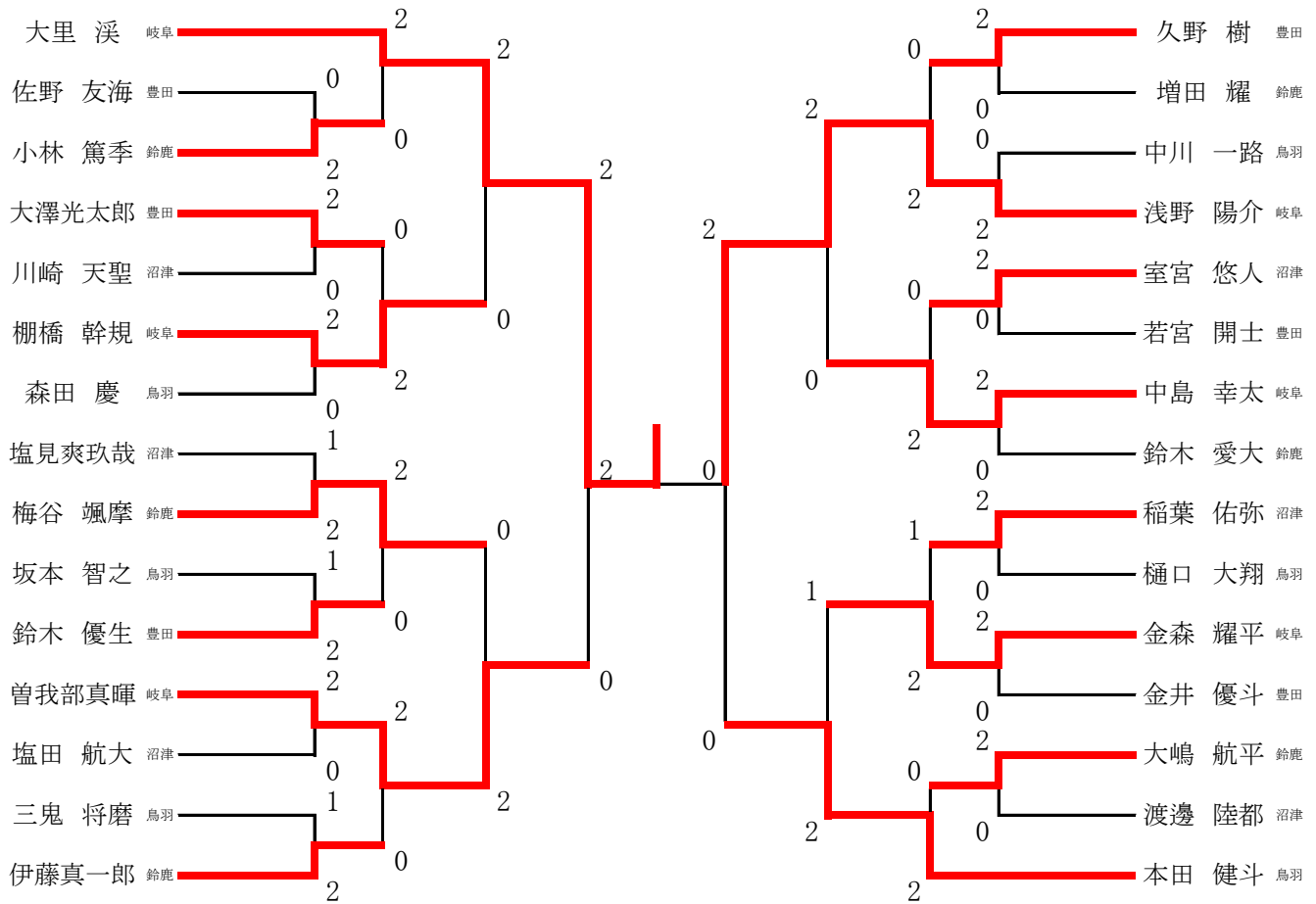

3 女子団体戦の組合せ

	第1試合	第2試合	第3試合	第4試合	第5試合
第4・第5・第6コート	岐阜 - 豊田	鈴鹿 - 鳥羽	岐阜 - 鈴鹿	豊田 - 沼津	沼津 - 鳥羽
第10・第11・第12コート	沼津 - 鈴鹿	岐阜 - 沼津	豊田 - 鳥羽	岐阜 - 鳥羽	豊田 - 鈴鹿

バドミントン団体戦成績表

団体戦(男子)

学校名	岐阜	鳥羽	鈴鹿	豊田	沼津	勝	負	順位
岐阜		○ 3-0	○ 3-0	○ 3-0	○ 3-0	4	0	1
鳥羽	× 0-3		○ 2-1	○ 2-1	○ 2-1	3	1	2
鈴鹿	× 0-3	× 1-2		○ 2-1	○ 2-1	2	2	3
豊田	× 0-3	× 1-2	× 1-2		× 1-2	0	4	5
沼津	× 0-3	× 1-2	× 1-2	○ 2-1		1	3	4

個人戦(男子)

単優勝	<u>大里 溪(岐阜)</u>	複優勝	<u>浅野 陽介 大里 溪(岐阜)</u>
2 位	<u>浅野 陽介(岐阜)</u>	2 位	<u>中島 幸太 曾我部真暉(岐阜)</u>
3 位	<u>曾我部真暉(岐阜)</u>	3 位	<u>梅谷 颯摩 鈴木 愛大(鈴鹿)</u>
3 位	<u>本田 健斗(鳥羽)</u>	3 位	<u>久野 樹 鈴木 優生(豊田)</u>

団体戦(女子)

学校名	岐阜	豊田	沼津	鈴鹿	鳥羽	勝	負	順位
岐阜		○ 3-0	○ 3-0	○ 2-1	○ 3-0	4	0	1
豊田	× 0-3		○ 2-1	× 1-2	× 1-2	1	3	4
沼津	× 0-3	× 1-2		× 0-3	× 0-3	0	4	5
鈴鹿	× 1-2	○ 2-1	○ 3-0		× 1-2	2	2	3
鳥羽	× 0-3	○ 2-1	○ 3-0	○ 2-1		3	1	2

個人戦(女子)

単優勝	<u>阿比留優花(鈴鹿)</u>	複優勝	<u>山田 茉依 鷺見 彩弥加(岐阜)</u>
2 位	<u>鷺見 彩弥加(岐阜)</u>	2 位	<u>岩佐 茉音歌 田口 広美(岐阜)</u>
3 位	<u>山野 ななみ(豊田)</u>	3 位	<u>小野田悠希 村上 悠奈(鈴鹿)</u>
3 位	<u>山田 茉依(岐阜)</u>	3 位	<u>阿比留優花 柴田 彩水(鈴鹿)</u>